

Model: NT-HF005  
Mirrored Jewelry Cabinet  
Assembly Instructions

## **IT**

Grazie per aver acquistato l' armadietto portagioie Nicetree. Si prega di leggere attentamente questo manuale utente e conservarlo in un luogo sicuro per riferimenti futuri. Se hai bisogno di assistenza, non esitare a contattare il nostro team di supporto con il numero di modello del prodotto e il numero d'ordine Amazon.

# Contenuto della confezione

- A. 1 x Armadietto portagioie
- B. 2 x Piede
- C. 1 x C Ferrvia di fondo
- D. 1 x D Tappon della ferrovia

- E. 6 x E Bullone
- F. 2 x F Bullone a specchio
- G. 2 x Rondelle
- H. 4 x Cavicchi

- I. 1 x Chiave a brugola
- J. 2 x Chiavi
- K. 1 x Manuali d'istruzione
- L. 1 x Foglio di garanzia

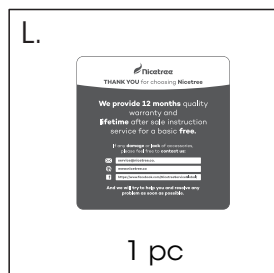
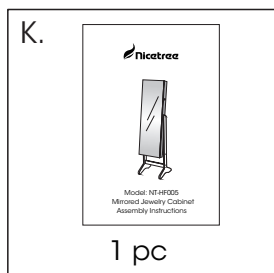
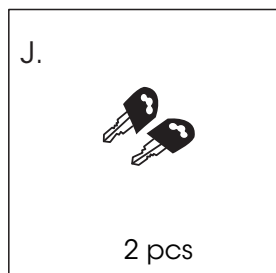
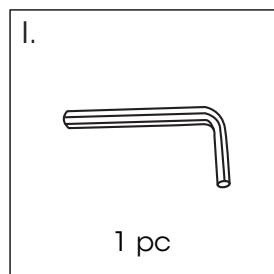
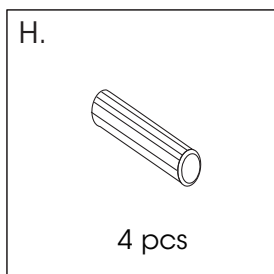
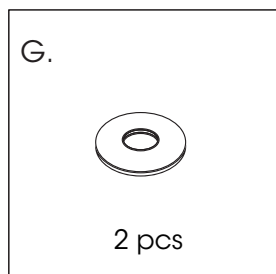
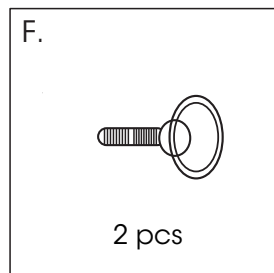
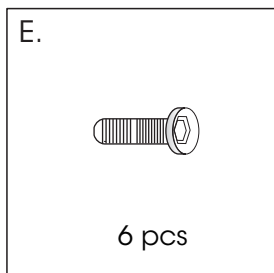
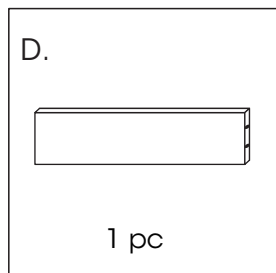
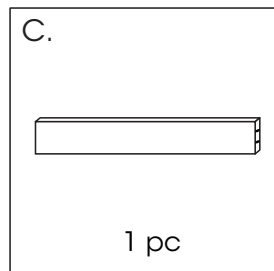
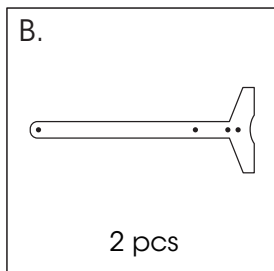
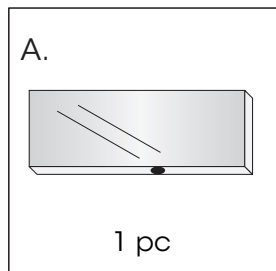

# IMPORTANTE

Si prega di leggere attentamente le seguenti istruzioni e utilizzare il prodotto di conseguenza. Conservare questo manuale e consegnarlo quando si trasferisce il prodotto. È possibile che questo riepilogo non includa tutti i dettagli di tutte le varianti e dei passaggi presi in considerazione. Vi preghiamo di contattarci quando sono necessarie ulteriori informazioni e aiuto.

## Avvertenze

1. Questo prodotto è utilizzato principalmente come specchio e organizzatore di gioielli. L'utente deve raccogliere e utilizzare rigorosamente il prodotto in conformità con il manuale. Il venditore non si assume alcuna responsabilità in merito a qualsiasi danno causato da un montaggio improprio o da un uso improprio.
2. Si prega di verificare se il corpo dell'armadio è intatto e se gli accessori sono completi prima del montaggio. Non posizionare il bordo del cabinet non aperto sul pavimento per evitare la sfilacciatura o danni.
3. eguire le fasi di assemblaggio mostrate nel diagramma per posizionare e regolare le parti, quindi serrare gradualmente tutte le viti. Nota: non serrare eccessivamente.
4. Si consiglia di montare l'armadietto da due adulti. Prestare attenzione a montare il cabinet orizzontalmente e garantire la fermezza per evitare il ribaltamento o la caduta.
5. Aprire e chiudere la porta leggermente, in modo da non danneggiare le cerniere (l'angolo di apertura della porta è di circa 100 gradi).
6. Si prega di mettere il prodotto sul terreno piano e lontano da oggetti appuntiti e duri. Non trascinare bruscamente e sollevare il prodotto per fare il movimento.
7. Per la cura quotidiana, pulire con un panno morbido e asciutto. Se necessario, è possibile utilizzare un detergente neutro. Non è consentito pulire la superficie con un panno bagnato o oggetti duri.

8. Tenere l'oggetto lontano dai prodotti chimici acidi, in modo da non causare la reazione chimica o la scolorazione, ecc.
9. Non esporre il prodotto vicino ai raggi solari o fonti di calore, possono causare deformazioni e persino alle screpolature.
10. Potrebbe esserci odore quando si disfa l'imballaggio, si posiziona il prodotto in un'area ventilata e di aprire la porta per rimuovere l'odore.
11. Questo prodotto non è destinato ai bambini. I bambini devono essere sotto la supervisione di un adulto per utilizzare il prodotto. Altrimenti il venditore non è responsabile per il danno o la lesione.
12. Non permettere mai ai bambini di arrampicarsi o giocare attorno al prodotto, al fine di evitare la caduta del prodotto e la rottura del corpo dello specchio e proteggere i bambini da lesioni personali.
13. Durante il processo di assemblaggio, tenere piccoli oggetti fuori dalla portata dei bambini. Può essere fatale se viene ingerito o inalato.
14. Per evitare il pericolo di soffocamento, tenere il sacchetto di plastica lontano da neonati e bambini.

## Installazione

### Assemblaggio di stand

Per il montaggio sono necessari due adulti. Si prega di seguire le istruzioni di seguito passo dopo passo.

Passo 1. Inserire 2 tasselli nei fori rotondi sulla piastra del tappon della ferrovia D.

Passo 2. Inserisci l'altra estremità dei tasselli nei fori più grandi sui supporti.

Passo 3. Inserire 2 bullone E e mezzo serrarle con la chiave a brugola per collegare il fermo del binario e le basi.

Passo 4. Collegare la piastra di guida inferiore C e i supporti con 2 bullone E..

Passo 5. Inserire 2 tasselli in uno dei tre fori di bloccaggio dell'angolo per impostare l'angolo di inclinazione del cabinet. È possibile cambiare la buca in seguito, se necessario.

Passo 6. Inclinare il supporto assemblato, allineare i fori sul supporto, le rondelle e quelli sul cabinet, inserire 2 viti F e stringere completamente tutte le viti, incluse quelle sul supporto.

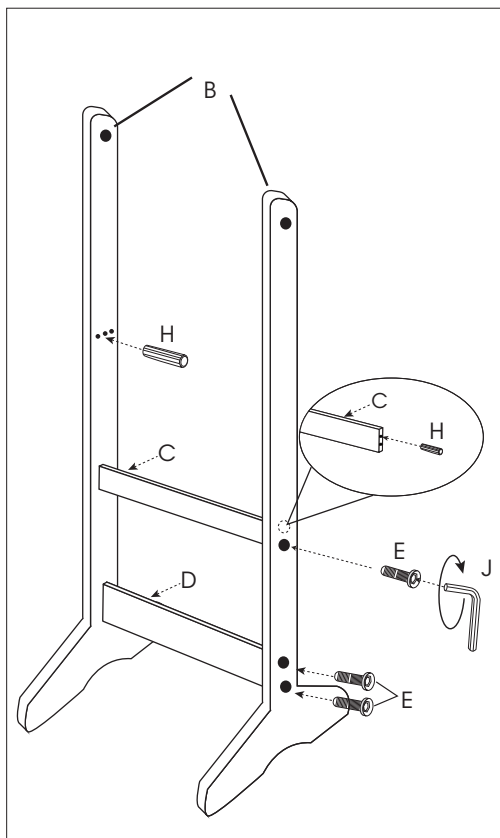
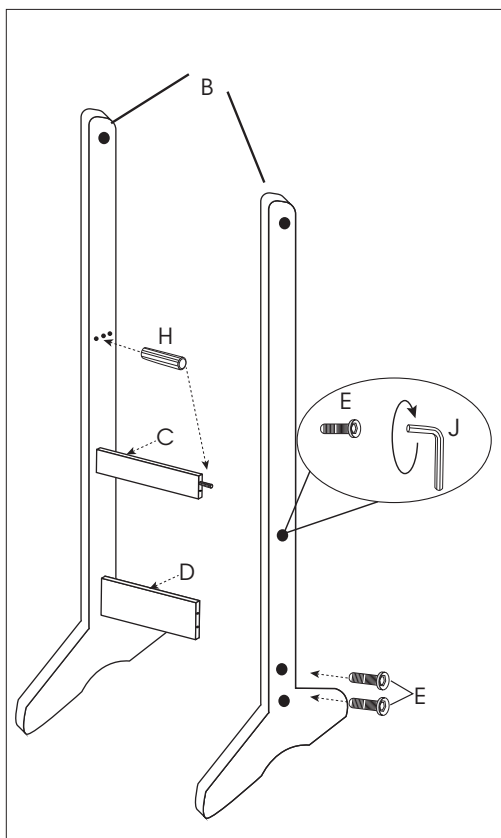

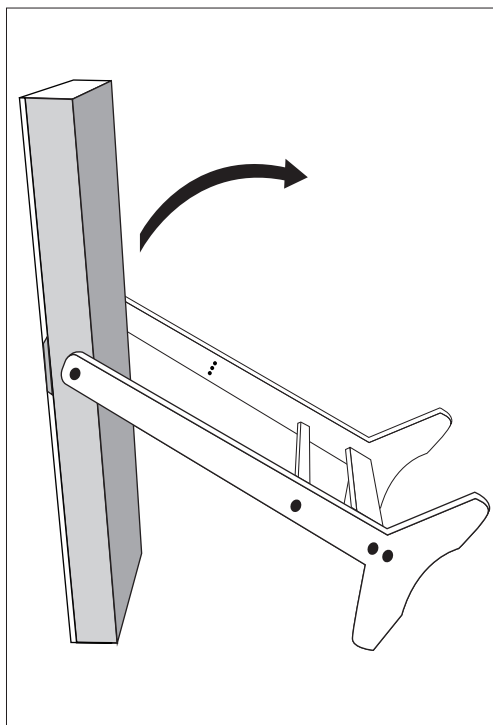
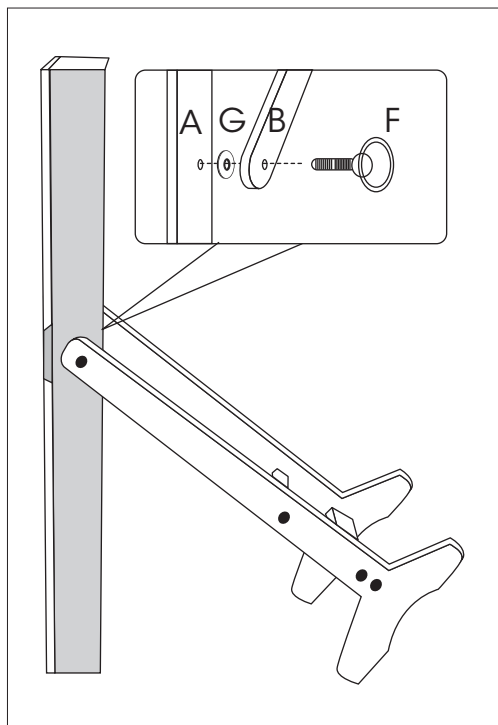

Passo 7. Installa l'armadietto. È possibile aprire o bloccare il cabinet con i tasti.

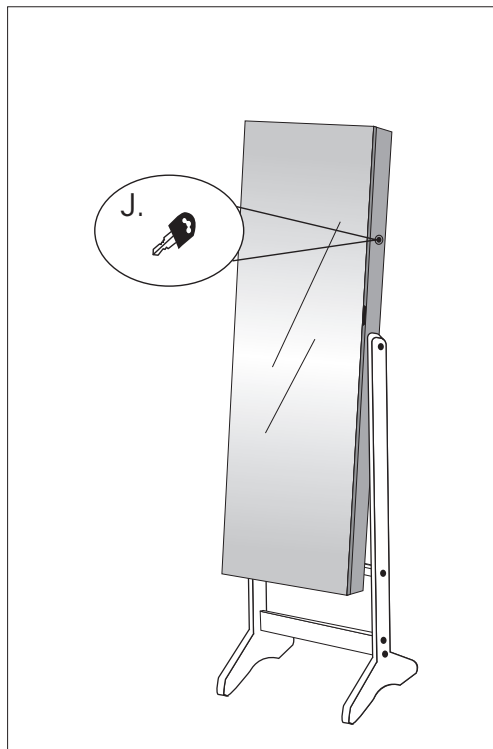

# Specifiche

Materiale	Vetro, legno MDF, velluto
Specchio incluso?	sì
Dimensioni	153x 41 x 36.5cm / 60.2 x 16.1 x 14.4in
Peso	11.5kg / 25.4lbs

## Garanzia & Assistenza clienti

12 mesi di garanzia.

Se hai bisogno di assistenza o hai domande sul suo utilizzo, non esitare a contattare il nostro negozio e ti risponderemo entro 24 ore. Ti suggeriamo di lasciare i dettagli del tuo numero d'ordine e domande in modo che possiamo aiutarti a risolvere il prima possibile.





## **NORTH AMERICA**

E-mail:

Service@nicetree.co

Address: 505, Bldg 6, Shenglong Garden phase 2,  
No.2 Shenglong Rd., Longcheng  
St., Longgang Dist., Shenzhen

## **Manufacturer**

Shenzhen Xiaojia Technology Co.Ltd

## **Made in China**